

By sucking the air from the tank via the vacuum pump located under the tank, the inlet valve is opened and allows the entry of water and fishes in the tank. When the maximum level is detected, air is injected into the tank, which close the inlet valve and open the outlet valve and evacuated the water to the outlet.

The maximum pressure in the tank is 1,5bar.
The maximum depression in the tank is -0,3bar.

En aspirant l'air de la cuve via la pompe à vide située sous la cuve, on ouvre la clapet d'entrée et on autorise l'entrée de l'eau chargée de poissons dans la cuve. Quand le niveau max est détecté, on injecte de l'air dans la cuve, ce qui ferme le clapet d'entrée et ouvre le clapet de sortie et évacue ainsi l'eau de la cuve vers la sortie.

*La pression maximum dans la cuve est de 1,5 bar.
La dépression maximum dans la cuve est de 0,3 bar.*

NON CONTRACTUAL PLAN. AMENDMENTS OF TECHNICAL DATA AS WELL AS OF MEASUREMENTS AND WEIGHTS SPECIFIED IN THIS DRAWING ARE RESERVED.
PLAN NON CONTRACTUEL. LES COTES SONT DONNEES A TITRE INDICATIF, LA SOCIETE SE RESERVANT LE DROIT A TOUTE MODIFICATION EVENTUELLE.

Echelle / Scale 1:20	PESCAMOTION 8'' VACUUM FISH PUMP 8''		Créé par : RG Le 04/12/2014
Page 1/3			Matière
Format A3	FAIVRE ETS 7 Rue de l'Industrie 25110 Baume-Les-Dames	Ref. PV08 - V3	Révision B
	Tel : +333.81.84.01.32 / Fax: +333.81.84.16.15 Mail: info@faivre.fr	Affaire PV08 - SIMPLE CUVE	
GENERAL PLAN		Client	

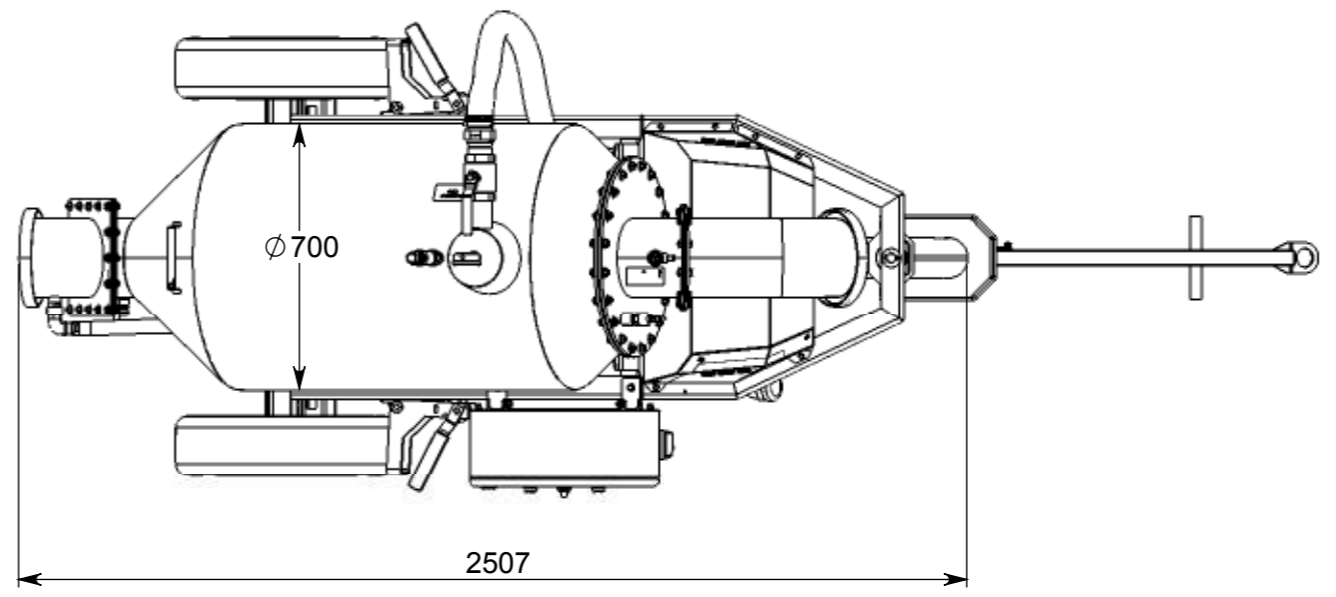
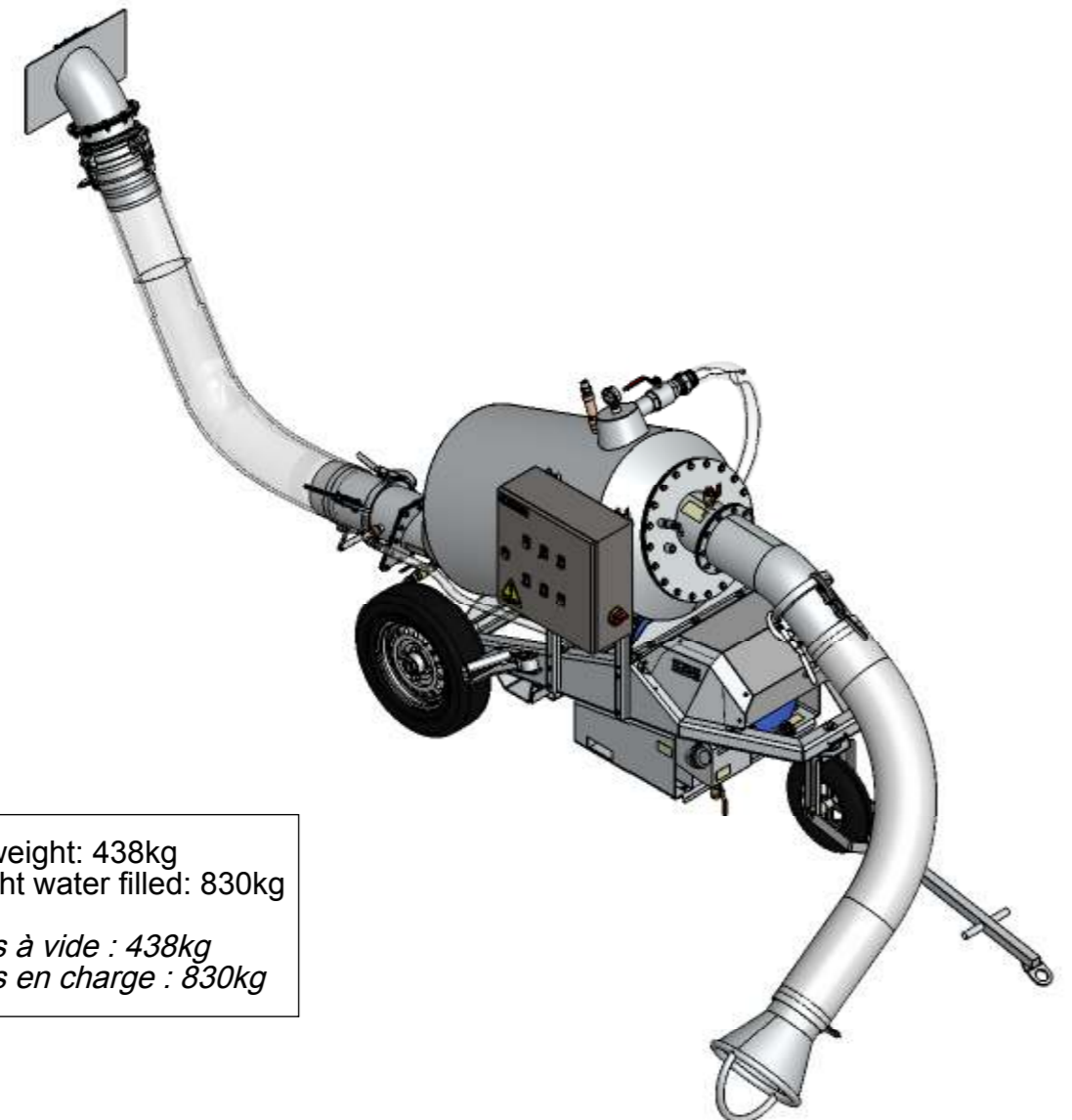
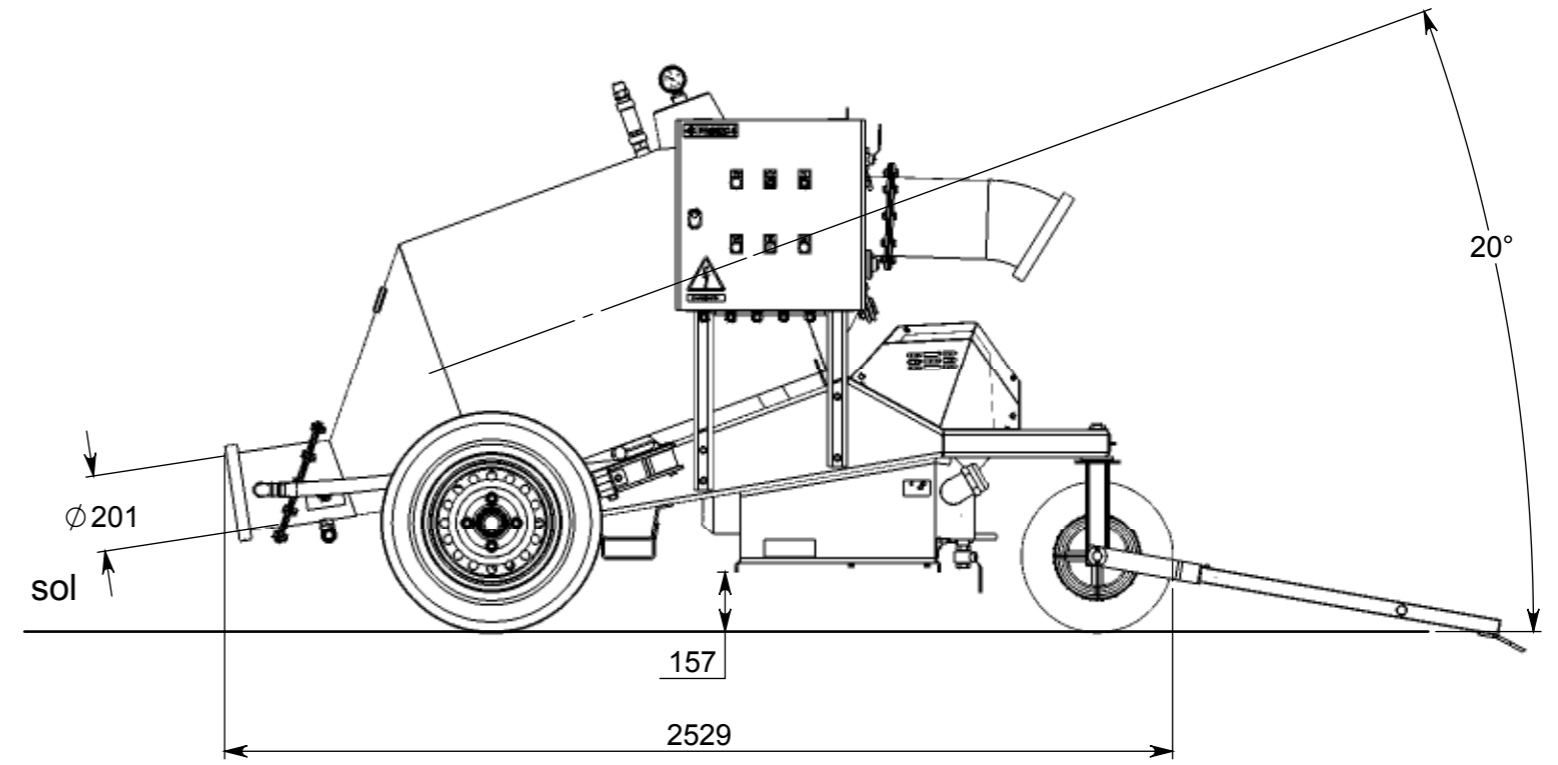
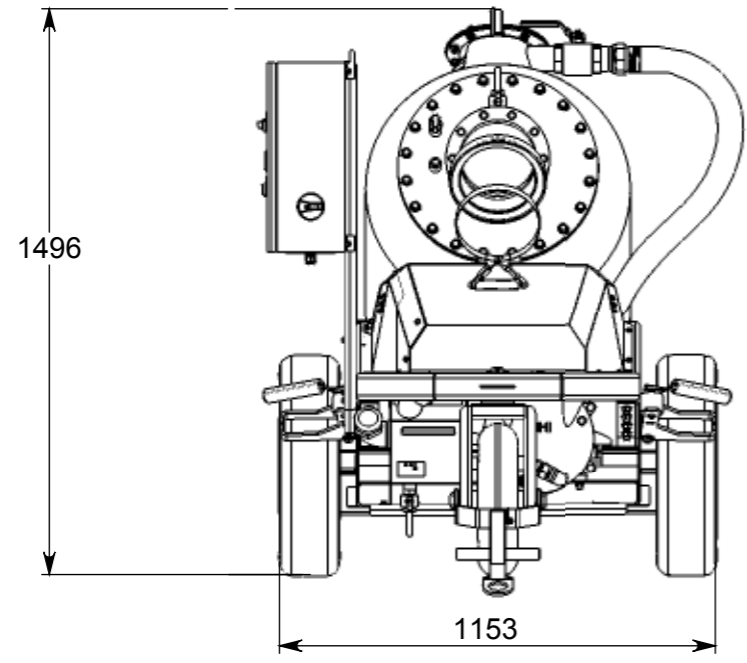

Net weight: 438kg
 Weight water filled: 830kg
Poids à vide : 438kg
Poids en charge : 830kg

NON CONTRACTUAL PLAN. AMENDMENTS OF TECHNICAL DATA AS WELL AS OF MEASUREMENTS AND WEIGHTS SPECIFIED IN THIS DRAWING ARE RESERVED.
 PLAN NON CONTRACTUEL. LES COTES SONT DONNEES A TITRE INDICATIF, LA SOCIETE SE RESERVANT LE DROIT A TOUTE MODIFICATION EVENTUELLE.

Echelle / Scale 1:20	PESCAMOTION 8" VACUUM FISH PUMP 8"			Créé par : RG Le 04/12/2014
				Matière INOX 316L
Page 2/3	FAIVRE ETS 7 Rue de l'Industrie 25110 Baume-Les-Dames Tel : +333.81.84.01.32 / Fax: +333.81.84.16.15 Mail: info@faivre.fr	Ref. PV08 - V3	Révision B	Affaire PV08 - SIMPLE CUVE
Format A3		GENERAL PLAN		

500 liter stainless steel tank
Cuve inox 500 litres

8" Outlet
Sortie 8"

Ø580 wheels
Roues arrière Ø580

Outlet valve
Clapet arrière

8" hose
Tuyau 8"

Break
Frein

Electrical control box
Armoire électrique

8" quick coupling
Raccord rapide 8"

Flow control valve
Vanne de régulation débit

Level sensor for automatic operation
Sonde niveau haut

8" Inlet
Entrée 8"

4 ways valve
Vanne 4 voies

Gearmotor for 4 ways valve
Motoréducteur pour vanne 4 voies

Vacuum pump
Pompe à vide

Ø400 wheels
Roue Ø400

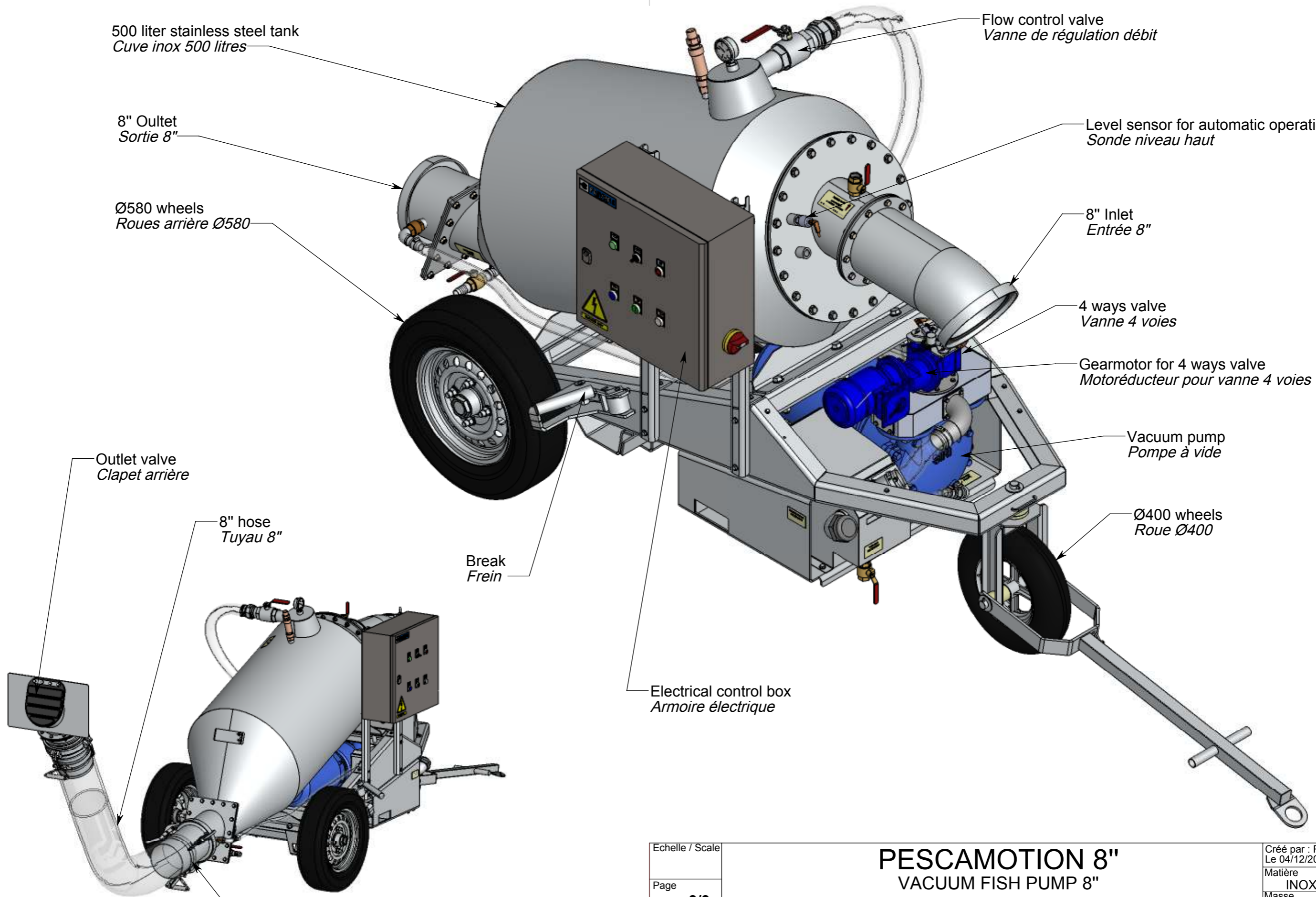

Echelle / Scale

Page
3/3

Format
A3

PESCAMOTION 8" VACUUM FISH PUMP 8"

FAIVRE ETS
7 Rue de l'Industrie
25110 Baume-Les-Dames

Tel : +333.81.84.01.32 / Fax: +333.81.84.16.15
Mail: info@faivre.fr

Ref.
PV08 - V3

Révision
B

Créé par : RG
Le 04/12/2014

Matière
INOX 316L

Masse

Affaire
PV08 - SIMPLE CUVE

Client

GENERAL PLAN

NON CONTRACTUAL PLAN. AMENDMENTS OF TECHNICAL DATA AS WELL AS OF MEASUREMENTS AND WEIGHTS SPECIFIED IN THIS DRAWING ARE RESERVED.
PLAN NON CONTRACTUEL. LES COTES SONT DONNEES A TITRE INDICATIF, LA SOCIETE SE RESERVANT LE DROIT A TOUTE MODIFICATION EVENTUELLE.